

ИНСТРУКЦИЯ ЗА МОНТАЖ НА БЪРЗИ ВРЪЗКИ

Система 1: от ф 16 до ф 63

А. Пригответе тръбата за свързване.

В. Разхлабете гайката на пръстена, без да я отстранявате от тялото. Проверете, дали О-пръстена и клип пръстена са в правилна позиция.

С. Поставете края на тръбата без да затягате гайката. Натиснете фитинга, докато тръбата премине и застъпи О-пръстена и достигне ограничителя.

Д. Затегнете гайката на пръстена и после затегнете с ключ.



Система 2: от ф 75 до ф 110

А. След приготвяне на края на тръбата, развийте фитинга. След това отстранете всички вътрешни компоненти: гайка на пръстена, клип-пръстена, втулката и О-пръстена.

В. Поставете края на тръбата във фитинга, докато достигне ограничителя. Поставете О-пръстена, като го направите вкарвайки и втулката.

С. Разместете клип пръстена около тръбата, както е показано на фигура С.

Д. Плъзнете гайката на пръстена над клип пръстена и затегнете с ключ, за да завършите монтажа.



ТЕХНИЧЕСКИ ХАРАКТЕРИСТИКИ

Работно налягане при температура на водата 20°C (73°F)

- D16 - D63 : PN 16 (240 psi)
- D75 - D110 : PN 10 (150 psi)

Фитинги на резба:
• PN 10 (150 psi)

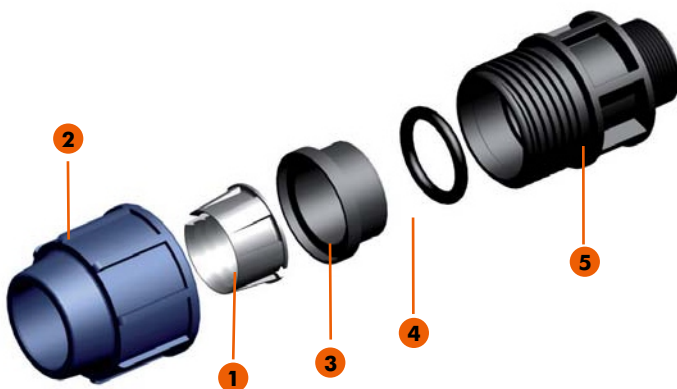

Фигура	Части	Материал
1	Сплит пръстен	POM
2	Гайка	PP
3	Втулка	PP
4	О-пръстен	NBR(*)
5	Корпус	PP